

1

2

3

来 歴

担当

承認

△x

A

B

C

D

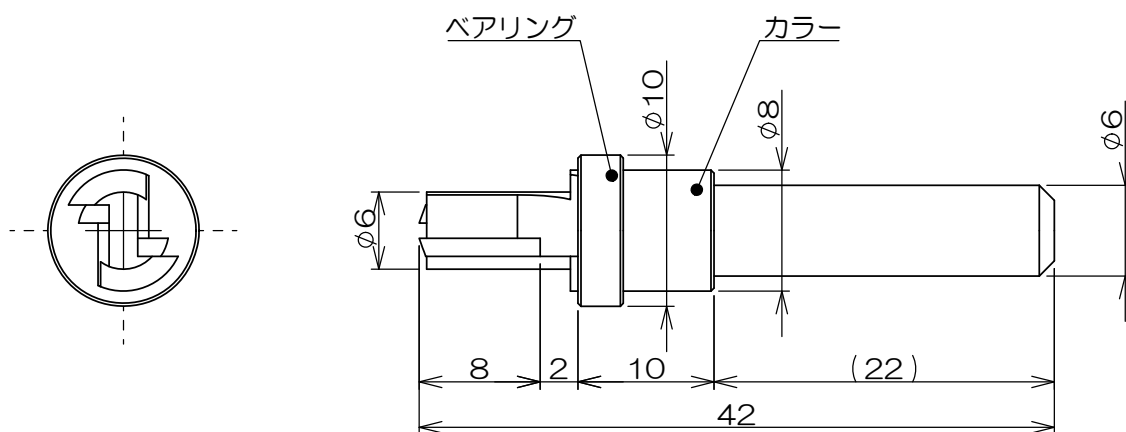

※注1.ご使用になられる木の材質や堅さによっては、シャクリ加工が出来ない可能性があります。  
無理にご使用を続けると、刃が折れる等の破損の恐れがあります。

基準寸法区分		寸法許容差		承認	項目	図 番	品 名	S45C	材 料	処 理	寸 法 & 記 事
樹脂		(3級)	4級	群番							備付
6以下	±0.12	±0.15		2022.04.04	西村						三角法
6をこえ 18以下	±0.15	±0.2									尺度
18をこえ 30以下	±0.2	±0.25		2022.04.04	島村		TFN00010CE				×
30をこえ 50以下	±0.3	±0.35									
50をこえ 80以下	±0.4	±0.5									
80をこえ 120以下	±0.45	±0.6		2022.03.25	塚原		TD-2412				4F2711C
120をこえ 180以下	±0.65	±0.8									
180をこえ 250以下	±0.8	±0.95		2022.03.25	塚原						
							関連事項		図 番		
							TD-2412		4F2711C		
							<b>株式会社TERADA</b>				